

СВЕТИЛЬНИК TLSR07-300-850-Л120



230V
50Hz



IP65

LED

5000K

Ra80

БП

cos φ
≥0,95

КП
<1%

M1

Модель TLSR07-300-850-Л120
 Артикул **85000806**

ХАРАКТЕРИСТИКИ

Потребляемая мощность	300 Вт
Световой поток	47000 лм
Световая эффективность	157 лм/Вт
Световая температура	5000 К
Индекс цветопередачи (CRI)	80
Степень защиты	IP65
Класс защиты	I класс
Габаритные размеры (ДхШхВ), мм	780x295x265
Климатическое исполнение	УХЛ1
Коэффициент мощности	≥0,97
Способ монтажа	на потолок, на стену, на лоток, на трубу, на пол
Блок аварийного питания	нет

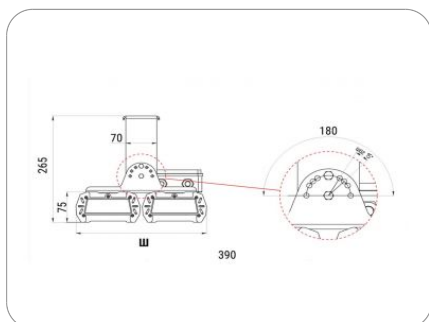
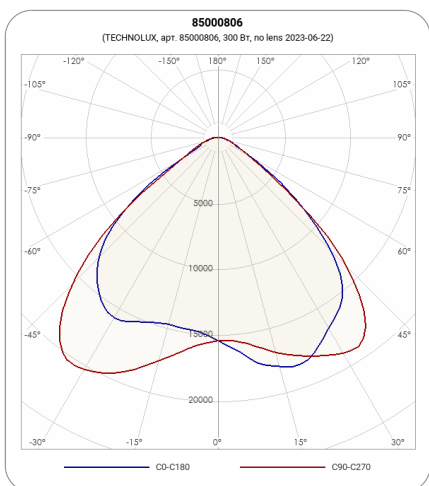

ОБЛАСТЬ ПРИМЕНЕНИЯ

- Промышленные территории и предприятия
- Производственные помещения и цеха
- Парковки и стоянки
- Железнодорожные перроны
- Складские терминалы и ангары
- Уличные спортивные площадки

УСТАНОВКА

- Светильники прожекторного типа для накладного либо подвесного монтажа

КОНСТРУКЦИЯ

- Корпус - анодированный алюминиевый профиль
- Оптическая система - вторичная оптика с широким набором различных КСС, материал - поликарбонат
- Источник света - светодиоды 5000K Ra80
- Источник питания - драйвер, соответствует всем требованиям действующих стандартов, $\cos \phi \geq 0,95$
- Кронштейны крепления - из окрашенной стали, позволяют крепить на горизонтальную/вертикальную поверхность и обеспечивают угол наклона светильника от 0 до 90 град. с шагом 15 град
- Могут быть укомплектованы клапаном выравнивания давления для избежания накопления влаги